



16.2 - VENTOSAS

MANIPULADORES DE VIDRIO

MANIPULADOR MANI-2 **NOVEDAD**

Equipo rápido y cómodo para cargar, rotar, inclinar y descargar láminas de vidrio.

Equipado con una bomba de vacío neumática independiente "Venturi", con alimentación de aire comprimido.

Rotación neumática 90° o rotación eléctrica 200°.

Sistema de seguridad que no permite al operador descargar la lámina de vidrio, a menos que el vidrio se apoye en una superficie.

Tanque de seguridad para garantizar la sujeción del vidrio y alarma acústica, para advertir al operador cuando levantar la lámina de vidrio.

Liberación rápida por un flujo comprimido de aire.

Todos los comandos, incluidos los controles de elevación de la grúa (opcional), en una cómoda consola.

Brazos extensibles opcionales.

Controles opcionales de elevación de grúa en la consola, doble velocidad o velocidad variable.

9501



MANI SERIES

Los manipuladores de la serie Schiavo MANI permiten una manipulación rápida y segura de las láminas de vidrio en el interior de las instalaciones de producción.

MANI es la solución ideal para aumentar la productividad y la seguridad en líneas IG, máquinas de bordes en línea recta y otros equipos de procesamiento de vidrio.

Schiavo produce sus máquinas con materiales de larga duración y componentes de calidad superior, mejorando cada día para facilitar su trabajo.

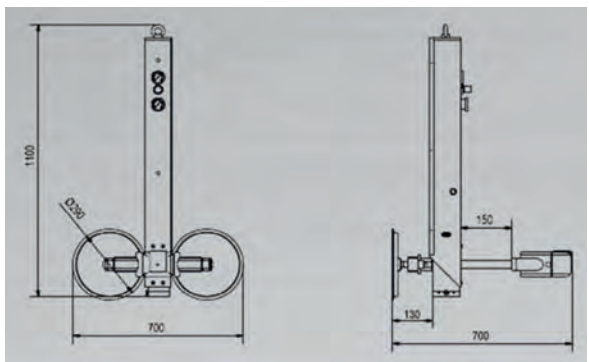

MANIPULADOR MANI-4 **NOVEDAD**

Rotación eléctrica o neumática 90° (en el sentido de las agujas del reloj y en el sentido contrario a las agujas del reloj) e inclinación eléctrica o neumática de 90°.

9502

